

Kopia

## TORSBY TÄTORT

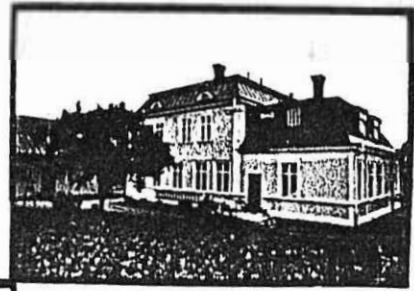

KULTURHISTORISK INVENTERING

**TORSBY** KN 1982-

Rapport från Värmlands museum

## INNEHÅLLSFÖRTECKNING

Sid

Inledning	1
Motivering	2
Redovisning	2
Kulturminnesvårdens lagstiftning	3
Urvalsprinciper	11
PM i byggnadsvård	13
Torsby - En kort historik över tätorten	18
Skyddsvärd miljö	21
Herrgården - Bruksallén - Gamla Torget- Forsbacken	21
Fornlämningar - Analys	25
Förteckning över fornlämningar	27
Förteckning över särskilt beaktansvärda byggnader	29
Ordförklaringar	
Käll- och Litteraturförteckning	45

## FÖRORD

Torsby kommun har under 1982 låtit göra en kulturhistorisk bebyggelseinventering av Torsby samhälle. Inventeringen omfattar den befintliga bebyggelsen och fornlämningar inom tätorten.

Fastigheterna i inventeringsområdet har besiktigats och de kulturhistoriskt värdefulla byggnaderna har registrerats. Följande rapport innehåller en presentation av särskilt beaktansvärda byggnader, genomgång av fornlämningsbeståndet samt, med utgångspunkt från detta, förslag till avgränsning av skyddsvärda miljöer och landskapsavsnitt, värda speciell hänsyn i den fysiska planeringen.

Fältarbetet 1982 utfördes av Bo Lindberg som beredskapsarbete i kommunens egen regi. Antikvarie Göran Wettergren från Länsstyrelsen har svarat för den arkeologiska genomgången. Bearbetning och presentation har gjorts av Eva Vogel-Rödin, praktikant från Kulturvetarlinjen vid Högskolan i Karlstad. Utvärderingsarbetet har stått under ledning av 1:e antikvarie Håkan Eies.

Det är angeläget att kommun och enskilda följer upp inventeringen och verkar för att de kulturhistoriskt värdefulla miljöer och byggnader, som finns redovisade i utredningen, bevaras och skyddas.

Karlstad i mars 1991



Agne Furingsten

Landsantikvarie  
Värmlands museum

## INLEDNING

Byggnadsinventeringen har varit selektiv, d v s målet har varit att i det totala byggnadsbeståndet utpeka kulturhistoriskt värdefulla byggnader och miljöer. Dessa är framförallt sådana som ännu idag har sin tidstypiska karaktär bevarad. Arbetet har utförts enligt i detta sammanhang gängse inventeringsmetodik, vilket finns beskriven i "Byggnadsinventering, förslag till riktlinjer. Riksantikvarieämbetet, småskrifter och särtryck nr 17, Stockholm 1971".

Resultatet föreligger i ca 125 inventeringsblanketter, var och en redovisande en fastighet, och ca 700 svartvita fotografier.

Ekonomiska kartan (1:10 000) har använts vid fältarbetet. Inventerade fastigheter och utvärderade miljöer har sedan redovisats på kartor i skala 1:5 000.

Denna inventeringsrapport är avsedd som ett underlag för den översiktliga fysiska planeringen. Den avser emellertid också att vara till vägledning för allmänheten.

Det fullständiga inventeringsmaterialet finns tillgängligt för allmänheten i ett exemplar hos byggnadsnämnden i Torsby och ett hos Värmlands museum, Karlstad. } ← ?

En inventering av detta slag är aldrig slutgiltig. Framtida värderingar kommer med all sannolikhet att medföra en annorlunda och vidare syn på gamla byggnader. Av vikt är att framhålla att de fastigheter som presenteras i denna rapport inte är de enda med kulturhistoriskt värde. Vad som här presenteras är en sammanställning av de mest angelägna skyddsobjekten.

## MOTIVERING

Kulturlandskapet är ett resultat av människors verksamhet under lång tid. I äldre tid var exploateringen av landskapet måttlig, medan dagens tekniska möjligheter medför en långt gående omvandling. Mycket av den gamla miljön måste förändras, men genom den medvetna planering som nu påbörjats kan man åstadkomma att huvuddragen i den tidigare utvecklingen även fortsättningsvis skall kunna urskiljas. Om man vid planering och nybyggelse tar nödig hänsyn till de viktigaste minnesmärkena, respektive miljöerna och landskapspartierna, bidrar detta till att upprätthålla bygdens historiska kontinuitet. Kulturarvet utgör en värdefull källa till ökad förståelse och för större samhörighet med bygden.

Vid den kulturhistoriska inventeringen har vi utgått ifrån att man i första hand bör försöka bevara det som är eller varit normalt för bygden och inte det unika. På lång sikt framstår det en gång ordinära som det ur kulturhistoriskt synpunkt värdefulla. Bygdens gamla vägnät liksom de gamla by- och gårdsnamnen bidrar också till att bevara kontinuiteten, varför det är angeläget att de bibehålles.

Med den snabba utvecklingen vi befinner oss i blir det mer uppenbart att vi måste försöka skydda ett större antal objekt (hus och miljöer) än man tidigare räknat med. Där inte aktiva åtgärder vidtas försvinner den äldre bebyggelsen. Bevarandeplaner måste upprättas före planering av nybebyggelse.

I de fall där äldre bebyggelse måste försvinna är det viktigt att den noggrant dokumenteras innan rivning igångsättes.

## REDOVISNING

Som tidigare påpekats har byggnadsinventeringen varit av urvalstyp, d v s inventeringen har enbart tagit med de fastigheter, där byggnaderna uppfyllt vissa urvalskriterier (se sid 11).

Alla fastigheter har besiktigats, men endast de som bedöms vara av kulturhistoriskt värde har tagits med i inventeringen. Ur detta material har sedan en skyddsvärd miljö och ett antal särskilt beaktansvärda byggnader tagits fram. Det är detta urval som här redovisas.

## KULTURMILJÖVÄRDENS LAGSTIFTNING

1988 antog riksdagen en ny kulturmiljövårdsproposition. Den presenterar ett breddat perspektiv på begreppet kulturminnesvård - som ersätts med kulturmiljövård. En ny syn på vad som är värt att ta vara på i det byggda och odlade landskapet har vunnit insteg. En god kulturmiljö omfattar inte bara det nationellt exklusiva, särskilt ålderdomliga - det i kulturell mening begränsat unika, utan måste också kunna bjuda en rik vardagsmiljö där det lokala perspektivet på stadsbebyggelsens och kulturlandskapets kontinuitets- och identitetsvärden uppmärksammas.

I målen för kulturmiljövården betonas detta synsätt:

- Kulturmiljövården skall bevara och levandegöra kulturarvet.
- Kulturmiljövården skall syfta till kontinuitet av den yttre miljön.
- Kulturmiljövården skall främja den lokala kulturella identiteten.
- Kulturmiljövården skall uppmärksamma hoten mot kulturmiljön.
- Kulturmiljövården skall bidra till att öka medvetenheten om estetiska värden och historiska sammanhang.

Nytt är också den vidgade ansvarsfördelningen där alla har ett ansvar för kulturarvet.

Kärnan i propositionen är den nya kulturminneslagen som trädde i kraft vid årsskiftet 1988/89. Begreppet kulturmiljövård har valts för att markera det breda synsättet i propositionen medan lagens bestämmelser handlar om den snävare eller mer traditionella delen av kulturmiljövården som lagstiftaren valt att kalla den.

Det är viktigt att uppmärksamma och utnyttja sambandet mellan kulturminneslagens speciallagstiftning och övriga miljöpåverkande lagar, t ex naturresurslagen, plan- och bygglagen, naturvårdslagen, väglagen, skogsvårdslagen, lagen om skötsel av jordbruksmark m m. Plan- och bygglagen och annan lagstiftning innehåller grundläggande krav på varsamhet och hänsyn till kulturvärdena som alltid skall iaktas av fastighetsägaren. I Torsby tätort finns kulturhistoriska värden av olika slag och betydelse. Vissa ger uttryck för en allmän bild av utvecklingen. Andra miljöer och kulturminnen belyser och sammanfattar de viktigaste dragen i ortens historia och har därmed ett särskilt skyddsvärde. Kommunen och länsstyrelsen har ett ömsesidigt ansvar för att dessa värden säkerställs och vårdas.

## Plan- och bygglagen

Den allmänna utvecklingen inom kulturminnesvården har gått från de enstaka unika objekten mot större sammanhang med bevarande av hela miljöer. Formerna för bevarandet har alltmer kommit att integreras i den fysiska planeringen. Det naturliga är ju att de kulturhistoriska intressena tillgodoses redan i den kommunala planeringen för markanvändning och byggande. Plan- och bygglagen medger i sammanhanget tre olika planinstrument: översiktsplan, detaljplan och områdesbestämmelser.

### Översiktsplan

I översiktsplanen ges riktlinjer för bebyggelseutvecklingen samt en överblick över bestämmelser och planer som gäller inom olika delar av kommunen. Översikten uttrycker principiella handlingslinjer i arbetet med planläggning och byggande. Planen innebär inte några bindande bestämmelser utan dess huvudsakliga funktion är att utgöra underlag för kommande beslut och att redovisa och informera om de allmänna intressena. I översiktsplanen anges också områden där kommunen avser att upprätta detaljplan eller införa områdesbestämmelser.

I syfte att bli mildra eventuella konflikter mellan förnyelse och bevarande har riktlinjerna karaktären av allmänna hänsynsregler antingen generellt eller för särskilt geografiskt avgränsade områden. I synnerhet för de delar av kommunen där någon lovprövning inte är nödvändig har dessa riktlinjer stor betydelse för att förverkliga målet att ta tillvara det kulturarv som den byggda miljön utgör. Här fungerar de också som en del av informationen till fastighetsägare och brukare med beskrivningar av områdenas kvaliteter och råd om hur dessa kvaliteter kan tas tillvara vid byggnadsåtgärder av olika slag.

Översiktsplanen kan också utnyttjas som ett samordningsinstrument i den kommunala verksamhetsplaneringen där olika program med anknytning till markanvändningsfrågor sammanvägs med kommunens ekonomiska planering. Genom att översiktsplanen omarbetas med jämna mellanrum kommer den att behandla inte bara var och hur bebyggelseförnyelse bör ske utan även när.

## Detaljplan

I en detaljplan betyder bestämmelser om byggnadsrätter, byggnadsätt och markens användning mycket för möjligheterna att bevara kulturhistoriskt eller konstnärligt värdefull bebyggelse. Genom att begränsa byggnadsrätter till att motsvara befintliga byggnaders volym och i förekommande fall förtydliga med områdesbeteckningen "Q" med tillhörande reservatsbestämmelser eller "q" med bestämmelser om särskild miljöhänsyn skapas planmässiga förutsättningar för ett långsiktigt säkerställande.

Normalt erfordras inte bygglov för att t ex färga om byggnader, byta fasadmaterial eller taktäckningsmaterial, ändringar som avsevärt påverkar en byggnads yttre eller för rivning. Inom detaljplanerat område kan tillståndsplikt för sådana åtgärder införas liksom skyldighet att söka marklov för schaktning, fyllning eller trädfällning. För byggnader eller samlad bebyggelse med särskilt stort bevarandevärde kan bygglovsplikten utökas att gälla även underhållsåtgärder.

För att säkerställa översiktsplanens bevarandesyften kan det i många fall vara naturligt att omsätta planens riktlinjer till ganska detaljerade bestämmelser om byggnadernas placering, utformning och utförande. Detaljplanen medger också andra preciseringar av bevarandeintressena i miljön, såsom utformningen av parker, gator, torg och andra allmänna platser.

Kommunen kan också meddela skyddsbestämmelser för särskilt värdefull bebyggelse och på så sätt ge samma slags skydd som länsstyrelsens beslut beträffande byggnadsminnen. Till skillnad från kulturminnesvårdens speciallagstiftning är plan- och bygglagens bestämmelser tillämpbara för skydd även av värdefulla bebyggelseområden. Genom skyddsbestämmelser kan kommunen införa ett permanent förbud mot rivning av kulturhistoriskt eller miljömässigt värdefull bebyggelse liksom bestämmelser hur de skall underhållas. Bestämmelserna kan avse både en byggnads yttre och inre.

## Områdesbestämmelser

Områdesbestämmelser kan kommunen anta för att säkerställa syftet med översiktsplanen eller för att tillgodose ett nationellt intresse enligt naturresurslagen. Områdesbestämmelser gäller dock inte områden med detaljplan. I de flesta fall kräver ett område där stadsförnyelse är aktuell vanligen den mer fullständiga regleringen som en detaljplan kan ge, men i sådana lägen där bindande bestämmelser behövs endast i några få avseenden kan områdesbestämmelser vara användbara.

För att säkerställa bevarandebestämmelserna kan kommunen genom områdesbestämmelser liksom för detaljplaner utvidga den tillståndsplikt som normalt gäller för att t ex färga om byggnader, byta fasadbeklädnad eller taktäckningsmaterial eller andra ändringar som avsevärt påverkar byggnads yttre. Hit hör även att bygglovsplikt kan införas för jordbrukets och liknande näringars ekonomibyggnader. Också rivning, underhållsåtgärder, schaktning, fyllning och trädfällning kan lovpliktigas inom dessa områden.

Även byggnaders placering, utformning och utförande samt andra betydelsefulla inslag i miljön som parker, gator, torg och andra allmänna platser kan omfattas av områdesbestämmelser. I likhet med vad som gäller för detaljplanelagt område kan också skyddsbestämmelser antas för kulturhistoriskt värdefulla byggnader eller byggnadsmiljöer.

## Kulturminneslagen

Kulturminneslagen är en speciallagstiftning som inriktas väsentligen på skyddet av de mest omistliga inslagen i vårt materiella kulturarv. Den inledande portalparagrafen klargör dock att detta kulturarv är större än vad som omfattas av kulturminneslagen och framhåller också att alla delar ansvaret för kulturmiljöns skydd och vård.

I denna lag finns bestämmelser om fornminnen, byggnadsminnen och kyrkliga kulturminnen samt om utförelse av kulturföremål ur landet.

Riksantikvarieämbetet har överinseende över kulturminnesvärden i landet. Riksantikvarieämbetet får överklaga beslut av domstol eller annan myndighet enligt denna lag.

Länsstyrelsen har tillsyn över kulturminnesvärden i länet. Riksantikvarieämbetet svarar dock för tillsynen över kyrkobyggnader.

#### 1:a kapitlet, Inledande bestämmelser:

"Det är en nationell angelägenhet att skydda och vårda vår kulturmiljö. Ansvar för detta delas av alla. Såväl enskilda som myndigheter skall visa hänsyn och aktsamhet mot kulturmiljön. Den som planerar eller utför ett arbete skall se till att skador på kulturmiljön såvitt möjligt undviks eller begränsas."

Det delade ansvaret innebär att alla såväl enskilda som myndigheter skall visa aktsamhet. Denna vidgade ansvarsfördelning ger kommunerna ett betydande ansvar för kulturmiljövården i planeringssammanhang. På sid 71 i propositionen står: "Kommunernas roll i planeringen av den fysiska miljön ger dem en sällsynt stor möjlighet att vårda sig om sådana kulturvärden som, utan att kvalificera sig till det särskilda skydd som kan komma i fråga enligt 2 och 3 kapitlen i denna lag, ändå har sitt värde."

#### 2:a kapitlet, Fornminnen:

Alla fornlämningar är, i och med att de påträffas, automatiskt skyddade enligt lagens andra kapitel. Här anges att det är förbjudet att utan tillstånd från länsstyrelsen rubba, ta bort, gräva ut, täcka över eller genom bebyggelse, plantering eller på annat sätt ändra eller skada en fast fornlämning (6 par.).

Skyddet omfattar själva fornlämningen och så stort område på marken eller på sjöbotten som behövs för att bevara fornlämningen och ge den ett tillräckligt utrymme med hänsyn till dess art och betydelse (2 par.). Länsstyrelsen fastställer omfånget för varje sådant fornlämningsområde muntligt eller genom särskilt beslut, s k gränsbestämning. Liksom för själva fornlämningen fordrar förändringar av fornlämningsområdet tillstånd från länsstyrelsen. Vad som menas med fornlämning finns angivet i kapitlets 1:a paragraf:

"Fasta fornlämningar är följande lämningar efter människors verksamhet under forna tider, som har tillkommit genom äldre tiders bruk och som är varaktigt övergivna.

1. Gravar, gravbyggnader och gravfält samt kyrkogårdar och andra begravningsplatser,
2. resta stenar samt stenar och bergytor med inskrifter, symboler, märken och bilder samt andra ristningar eller målningar,
3. kors och minnesvårdar,
4. samlingsplatser för rättskipning, kult, handel och andra allmänna ändamål,
5. lämningar av bostäder, boplatser och arbetsplatser samt kulturlager som uppkommit vid bruket av sådana bostäder eller platser, liksom lämningar efter arbetsliv och näringsfång,
6. ruiner av borgar, slott, kloster, kyrkobyggnader och försvarsanläggningar samt av andra märkliga byggnader och byggnadsverk,
7. färdvägar och broar, hamnanläggningar för samfärdsel samt gränsmärken och labyrinter,
8. skeppsvrak, om minst ett hundra år kan antas ha gått sedan skeppet blev vrak.

Fasta fornlämningar är också naturbildningar till vilka ålderdomliga bruk, sägner eller märkliga historiska minnen är knutna liksom lämningar efter äldre folklig kult."

### 3:e kapitlet, Byggnadsminnen:

Byggnader i enskild eller kommunal ägo kan, om de bevarar egenarten hos gången tids byggnadskick eller minnet av historiskt betydelsefull händelse och med hänsyn därtill är att anse som synnerligen märkliga, av länsstyrelsen förklaras som byggnadsminnen.

Mycket långtgående egenskapskrav ställs alltså på denna grupp byggnader. För varje byggnadsminne utformar länsstyrelsen särskilda skyddsföreskrifter som vanligen omfattar exteriören men ibland även interiören. Dessa föreskrifter skall skydda byggnaden mot förändringar som kan minska det kulturhistoriska värdet.

I och med den nya kulturminneslagen sker en värdefull vidgning av den gamla byggnadsminneslagen. Den exklusiva inriktningen på "synnerligen märkliga" byggnader kvarstår men nu skall även byggnader som inte uppfyller de stränga kraven ändå kunna byggnadsminnesförklaras om de ingår i ett synnerligen märkligt bebyggelseområde. Lagens bestämmelser blir också tillämpliga på "park, trädgård eller annan anläggning av kulturhistoriskt värde".

I Värmlands län finns för närvarande 60-talet anläggningar som förklarats som byggnadsminnen. I Torsby kommun finns sex byggnadsminnen: Kvarntorps finngård och Ritamäki finngård i Lekvattnet, Juhola finngård och Röjdåfors kvarn i Östmark, samt Gravols soldattorp i Norra Ny och Halvarsgården i Norra Finnskoga.

#### 4:e kapitlet, Kyrkliga kulturminnen:

Kyrkorna, som tillhör landets mest värdefulla byggnadsbestånd, intar sedan lång tid tillbaka en central plats i bevarandesammanhang. En väsentlig nyhet ingår dock i den nya kulturminneslagen; tidigare har alla kyrkobyggnader och gudstjänstlokaler tillhörande stadskyrkan åtnjutit ett automatiskt skydd men från årsskiftet 1988/89 gäller detta endast kyrkor byggda före 1940. Nyare kyrkobyggnader kommer att omfattas av riksantikvarieämbetets tillsyn endast om ämbetet så beslutar.

Allmänna och enskilda begravningsplatser har också reglerade bestämmelser gällande tids byggnadsskick eller minnet av historiskt betydelsefull händelse och med hänsyn därtill är att anse som synnerligen märkliga, av länsstyrelsen förklarats som byggnadsminnen.

odling och hävd innefattande gamla slätterängar och betesmarker, men också öppen bygd man inte vill låta växa igen. Det kan också vara fråga om att avgränsa arbetsföretag som inte kräver bygglov, men som kan innebära negativa ingrepp i natur- och kulturmiljön. Dit räknas åtgärder som täkt verksamhet, kalavverkning, plantering av skog på inägomark, borttagande av stenmurar och odlingsrösen samt oönskade förändringar av värdefulla byggnader.

## URVALSPRINCIPER

Med utgångspunkt från den genomförda inventeringen har ett urval av byggnader som kan anses särskilt intressanta tagits fram, vilka redovisas i denna rapport. En sådan beaktansvärd byggnad kan antingen ligga tillsammans med andra välbevarade byggnader och med dessa bilda ett värdefullt område, eller också kan den i sig anses ha ett så stort värde att den medtagits. Urvalet omfattar sådana byggnader som i huvudsak bibehållit sitt ursprungliga utseende utan artfrämmande ombyggnader. Eftersom inventeringen har varit inriktad på byggnadernas exteriörer är det dessa som varit avgörande vid bedömningen.

Det är svårt att ge några generella regler för urvalsförfarandet, men de punkter som här nedan anges får ses som riktlinjer och varje fastighet har bedömts med hjälp av en kombination av dessa punkter.

### 1. Det tidstypiska utseendet

Varje stilepok har sina karaktäristiska drag. Detta kan visa sig i bl a huskroppens form och i enskilda detaljer som fönster-, dörr- och fasadtyper. Äldre byggnader, som fortfarande i alla detaljer har kvar sitt ursprungliga utseende, är ytterst sällsynta. Ju mer tidstypisk en byggnad är, desto mer värdefull får den anses vara från kulturhistorisk synpunkt.

### 2. Aldern

Som framgått av punkt 1 har det tidstypiska större betydelse än åldern i sig. Detta innebär dock ej att åldern skulle vara betydelselös. Ju längre tillbaka i tiden man går, desto mer sällsynta blir de bevarade husen från respektive period. Med ökande sällsynthet ökar också angelägenheten av ett bevarande. Ett gammalt hus med bibehållen ursprunglighet har i princip större kulturhistoriskt värde än ett yngre. Motsatsen kan vara fallet om det äldre huset, efter vanligheten, är starkt förändrat av senare om- och tillbyggnader. Å andra sidan kan dessa ofta ha ett kulturhistoriskt värde genom att berätta om husets växlande öden och användningssätt. Avgörandet måste därför ske från fall till fall.

### 3. Karaktärisktiskt respektive unikt

För dagens kulturminnesvård framstår det som en av de viktigaste uppgifterna att för framtiden bevara bra exempel på de vanliga, representativa, karaktäristiska byggnaderna från olika tidsepoker och samhällsskikt. Alltför ofta står man inför situationen att nu endast någon enstaka, slumpvis bevarad byggnad finns kvar av en kategori som tidigare varit vanlig i området. Ett av syftena med byggnadsinventering är att man skall kunna göra ett urval innan en "bristsituation" uppstår. Om det å ena sidan är väsentligt att bevara prov på det vanliga har givetvis å andra sidan det unika ett värde i sig. Det kan röra sig om en arkitektritad byggnad eller en bostad för en känd person. Det kan röra sig om ett tillfälligt nedslag av en byggnadsstil eller byggnadstyp, som annars ej är representerad. Självfallet räcker det då inte med att vara annorlunda, huset måste även ha kvaliteter i sig.

### 4. Miljön

Medan kulturminnesvården tidigare i stor utsträckning koncentrerade sitt intresse på det avgränsande objektet, det enskilda huset, har man på senare tid allt mer börjat inse värdet av att bevara hela miljöer. Den gamla bondgården är mera intressant med sina uthus bevarade. Detta innebär inte att de enskilda husen i sig behöver vara särskilt intressanta, de kan ändå tillsammans bilda en bevaransvärd helhet. Ännu mindre behöver det innebära att de alla måste vara från samma tid. Tvärtom kan det ofta vara berikande att inslag från olika tider berättar om hur gården brukats genom generationer. Följaktligen strider det ej nödvändigtvis mot kulturminnesvårdens intressen att byggnader uppförs inom skyddsvärda miljöer eller i anslutning till beaktansvärda byggnader. Med nödig anpassning bör de nya inslagen kunna bli positiva tillskott till den existerande miljön och för framtiden berätta sin bit av bygdens historia. Allt hänger på den goda viljan och framförallt på att man redan i förväg är medveten om vad som finns att skydda.

Miljön består inte enbart av bebyggelse. Gårdstun eller trädgård, träd och annan vegetaion, vägar, stängsel, fält, installationer av olika slag; detta och mycket mer bildar vad vi kallar kulturlandslaget, något för oss att vara medvetna om och i vissa fall slå vakt om.

Både när det gäller de enstaka husen ("särskilt beaktansvärda byggnader") och miljöer ("skyddsvärda miljöer") vill denna inventering med sin sammanfattning peka ut de mest angelägna objekten.

## PM I BYGGNADSVÅRD

En stor del av en byggnads kulturhistoriska värde ligger i att dess tidstypiska karaktär bevaras. I första hand tänker man då på dess yttre. Självfallet är det även angeläget att man så långt det går bevarar vad som finns kvar av ursprunglighet i interiörerna. Det gäller inte enbart att behålla planlösningen. Detaljerna är viktiga för helhetsintrycket: lister, paneler, spegeldörrar, fönster, spiskomplex, för att nu inte tala om kakelugnar, vilka bör stå kvar även om de inte används. Om inte annat representerar de nu alltför stora ekonomiska värden för att rivas ut.

Även för det yttre spelar detaljerna en avgörande roll. Många i övrigt lyckade upprustningar skäms av onödiga detaljmissar. Så är det exempelvis vanligt att en profilerad skorsten vid nymurning ersätts med en okänslig "tegellåda" på taket. Principen måste vara att enbart byta ut det som verkligen måste bytas ut och att i så fall ersätta det med nytt i samma material och utförade som det gamla. Ju mer man själv kan anpassa sig till det gamla husets förutsättningar, desto mer av husets ursprunglighet kan bevaras. Sträva inte efter att rikta upp och sala på för att få plana ytor och räta vinklar. En viss skevhet hör till det gamla husets karaktär. Koncentrera moderna installationer till en avgränsad del av huset. Gör nödvändiga nya installationer utanpåliggande. Överväg möjligheten av att bygga ett nytt miljöanpassat hus och låta det gamla stå kvar orört hellre än att renovera ihjäl ett välbevarat gammalt hus. Förmånligare lånevillkor vid nybygge kan göra detta tillvägagångssätt ekonomiskt fördelaktigt. Om statliga bostadslån, tala med kommunens förmedlingsorgan. Glöm inte möjligheten att få förhöjt låneunderlag för kulturhistoriskt värdefull bebyggelse. Skaffa böcker om upprustning av gamla hus. Kontakta läns museet eller länsantikvarien.

Och kom ihåg att alla hus, som har sin ursprungliga karaktär bevarad, har eller kommer att få kulturhistoriskt värde. Det gäller funktionalismens byggnader likaväl som det förindustriella samhällets, det gäller den anspråkslösa torpstugan likaväl som herrgården. Det gäller naturligtvis också dagens nybyggnader. Mycket förenklat kan man sammanfatta resonemanget så här: Låt husen få behålla sin ursprungliga karaktär! Låt husen få fortsätta att se ut som de gör!

Följande sammanfattning upptar en del av de byggnadsdetaljer som är viktiga för byggnadens kulturhistoriska värde. De bör således bevaras så långt det är möjligt och när de måste bytas bör de ersättas med nya av samma material och utseende som de gamla.

## Fasad

Ändra inte fasadens karaktär. Behåll både material och färg. Ändring av fasadbeklädnaden minskar alltid husets värde.

Att sätta på plast, plåt, spiktegel etc på ett trähus är en styggelse. Träpanel av olika slag är utmärkande för svenskt byggnadsskick under de senaste århundradena. Panelen är en del av husets arkitektur och bör därför bibehållas. Skadade delar av panelen kan bytas ut mot nya av samma utseende. Måste man byta hela panelen är det viktigt att den nya ser ut som den gamla.

Har man ett falurött hus med lockläkt- eller lockpanel, bör man sätta på en ny panel av samma utseende och måla med riktig falu rödfärg, den billigaste och bästa färg vi har. Tänk på att lockpanel har en grövre, rustikare karaktär än lockläktpanel. Variera gärna brädernas bredd, det gjorde man förr och det ger mera liv åt väggen. Ibland kan det vara lämpligt att använda okantade lockbräder.

Har ett hus hyvlad panel målad i ljus oljefärg bör den nya panelen efterlikna denna. En övergång till exempelvis lockpanel, som kanske rentav målas med brun lasyr, ger ett hus som helt har förlorat sin identitet.

Tilläggsisolering av fasaderna har ofta inneburit sådana olyckliga förändringar. Även om man med omsorg går in för att bibehålla fasadens ursprungliga karaktär innebär den sedvanliga väggförtjockningen vid tilläggsisolering att husets proportioner förändras. Mätningar på ett stort antal tilläggsisolerade hus har visat att de värmevinster man teoretiskt sett borde göra är obetydliga i de flesta fall, ibland helt obefintliga. För husets värmeekonomi är fasadens täthet viktigare än dess teoretiska k-värde. Om man vill förbättra värmeekonomin bör man i första hand täta fasaden, trimma in värmeanläggningen och tilläggsisolera trossbottnar och vindsbjälklag. Utvändigt isolering av fasaden ger minst men kostar mest och ger ett förvanskat utseende.

## Färg

I de flesta fall bör man bibehålla husets färgsättning. Också detaljer som knutar, foder etc i avvikande färger bör målas i den färg de tidigare haft. Särskilt viktigt är bibehållandet av rödfärgen. Från 1800-talets mitt på

landsbygden och ännu tidigare i städerna var rödfärgen den dominerande färgen och ännu utgör rödfärgen ett viktigt inslag i vår miljö. Vi bör se till att denna billiga och ändamålsenliga färg även i fortsättningen får sätta sin prägel på det svenska kulturlandskapet. Med rödfärg menas här den äkta falurödfärgen, en slamfärg av helt annan karaktär än de täckande färgerna. Riktig linoljefärg tillverkas nu åter av flera fabrikanter. Den är att rekommendera framför de moderna alkyd- och latexfärgerna, som visserligen är lättarbetade men vars långsiktiga effekt på träet fortfarande är oklart. Mycket talar för att i synnerhet latexfärgerna kan vara direkt olämpliga genom att stänga inne fukt. Lasyrfärger är helt främmande för den gamla byggnadstraditionen och bör undvikas.

### **Yttertak**

Taket är den viktigaste delen för husets fortbestånd. Samtidigt har den mycket stor betydelse för byggnadens karaktär. Men man måste hålla i minnet att ett gammalt hus vanligen har bytt takbeklädnad flera gånger; ett ursprungligt vedtak kan ha bytts mot späntade takstickor för att nu vara ersatt med tegel eller plåt.

Det finns dock takmaterial som vi uppfattar som traditionella, även om de inte alltid är ursprungliga på huset, och som det är angeläget att man försöker bibehålla. Hit hör självfallet skiffertaken men även tegeltak blir i högre grad utbytta mot plåt. Lertegel tillverkas fortfarande. Falsade plåttak är karaktäristiska för decennierna kring sekelskiftet. Även de byts nu mot våra dagars korrugerade plåttak. Falsplåt kan dock nyläggas och borde bibehållas på de hus där den är det ursprungliga takmaterialet.

Mestadels är det billigare att i stället för dessa traditionella takmaterial lägga korrugerad plåt. Det gäller då att inse att det kan vara värt en viss merkostnad att bevara exempelvis mangårdsbyggnadens ursprungliga karaktär. I vissa fall kan kostnadsskillnaden till en del överbyggas genom speciella låneregler. Fråga läns museet eller länsantikvarien (länsstyrelsen).

Allmänt kan man säga om tak att det i och för sig är angeläget att de mer traditionella taktäckningsmaterialen bibehålls, i synnerhet om de är ursprungliga. Men blir det fråga om ett byte bör man gå över till ett material som har kraftig mönsterverkan, matt yta och neutral, dämpad färg. Om man väljer

korrugerad plåt är kraftig trapetskorrugering att föredra. På senare tid har man tagit fram mönsterpressad plåt, som imiterar takpannor. Trots att det alltid känns diskutabelt med ett material som låtsas vara något annat än vad det är, har det dock fördelen av en kraftig mönsterverkan, vilket är välgörande på ett tak med stora ytor. Går man andra vägen, byter stickor eller plåt mot pannor, är det viktigt att man förvissar sig om att takkonstruktionen bär den ökade tyngden. Till sist, det är bättre med ett olämpligt tak som håller än ett "riktigt" tak som inte gör det.

### **Ytterdörr**

Den gamla ytterdörren bör bevaras. Har den tjänat ut bör man låta göra en ny kopia av den gamla. Sätt inte en modern dörr på ett gammalt hus.

### **Fönster**

Fönstrens form och placering är ytterst viktig för byggnadens utseende. Det borde vara självklart att nya fönster skall se ut som de gamla. Men byt inte i onödan. En gammal fönsterbåge av kärnfuru är ofta bättre än vad den nya av frodvuxet trä kommer att vara om några år. Måste man byta, försök då att flytta över de gamla glasen. Det blåsta fönsterglaset, med sina blåsor och ojämnheter, bidrar starkt till känslan av "gammalt hus". Har man inte tänkt på det förut gör man det när man kommer in i ett gammalt hus med våra dagars perfekta "döda" fönsterglas. Även i exteriören är skillnaden påtaglig. Maskinglas från så sent som 1950-60-tal har välgörande ojämnheter, det kan således finnas anledning att flytta över relativt nya rutor till de nya bågarna. Och tänk på att systemet med innanfönster ur isoleringssynpunkt är minst lika effektivt som moderna sk isolerrutor. Måste man sätta igen ett fönster på ett gammalt hus, bör man göra nu som förr, behålla det i form av blindfönster.

### **Golv och tak**

Kan man bevara ett gammalt "skurgolv" så har man därigenom på ett verksamt sätt bidragit till interiörens äkthet. Trasmattor och löst pålagda "korkmattor" kan skydda de mest utsatta partierna. Att slipa och plastlacka ett gammalt brädgolv ger ett vackert men i sammanhanget verklighetsfrämmande "gillestugegolv". Då är det kulturhistoriskt sett riktigare att

lägga på en heltäckande "korkmatta". Om den klistras enbart i skarvarna kan den lätt tas bort. Om golvet är målat, vilket inte är helt ovanligt, bör man inte dra sig för att fortsättningsvis underhålla golvet på det sättet. Pappspända innertak blir allt ovanligare. Oskadade sådana bör bibehållas. Väljer man att frilägga takbräderna bör de målas i en ljus, matt täckfärg. Förr använde man limfärg med krita, en billig, lättillverkad och lättstruken färg som fortfarande kan rekommenderas.

### **Snickerier**

Dörr- och fönsterfoder, vindskivor och andra snickerier är en del av husets utseende. Ännu mer än i fråga om panelen gäller här att alla delar som är i användbart skick skall bibehållas.

Dörrar liksom dörr- och fönsterfoder, golv- och taklister bör användas. Behöver de lossas kan de kilas loss, mera sällan brytas loss. Gamla typer har i allt större utsträckning börjat nytillverkas. Kom ihåg att man förr alltid målade snickerierna med täckande färg, först då kommer deras profilerings till sin rätt.

### **Eldstäder**

Riv inte ut kakelugnar, öppna spisar eller vedspisar. De representerar stora värden: kulturhistoriska, trivselmässiga och inte minst ekonomiska. De bör om möjligt brukas, i varje fall bevaras. Kakelugnen har hög verkningsgrad, bara de mer avancerade av våra dagars sk braskaminer kan mäta sig med den. Spiskåpor och bakugnar bör likaså bibehållas. Det är undantagsvis som man av utrymmesskäl kan tvingas att ta bort bakugnen.

### **Anmärkning**

Inte sällan förekommer tillägg av romantiserande art för att ge huset ett äldre utseende. Man bör undvika sådant. Det är äktheten som skall eftersträvas.

## TORSBY - EN KORT HISTORIK ÖVER TÅTORTEN

Vid Övre Frykens norra spets ligger idag Torsby tätort. Här har det funnits kyrka och handelsplats långt innan samhället växte fram. Den nuvarande kyrkan är den fjärde kända kyrkan i Torsby. Den ritades av göteborgsarkitekten Adrian C Peterson i nygotisk stil och uppfördes i tegel år 1898. Platsen för kyrkobyggena har skiftat, men har hela tiden legat inom det område som idag Torsby tätort. Även marknadsplatsen har flyttats under århundradena. Efter ett påbud från Gustav II Adolv år 1625 hölls marknaden vid kyrkan. Marknad har även hållits vid Bergsäng och Skalleby som ligger i norra delen av dagens tätort. Men år 1875 beslöt landshövdingen att den hädanefter skulle hållas vid det viktigaste vägskälet i Torsby, den plats som idag är Gamla Torget.

Tätorten har vuxit fram vid Röjdälvens utlopp i Fryken. Här grundades redan 1693 ett järnbruk som fick rätt till en hammare och två härdar. Fram till 1820-talet tillverkade man i huvudsak stångjärn, men från 1820- och 30-talen flyttades Olebys och Välsforsens privilegier för manufaktur tillverkning hit. Bruket blev vid mitten av 1800-talet Fryksdalens största och mest vinstgivande. Vid denna tid hade bruket rätt till 6 hamrar och 6 härdar för stångjärnssmide. Privilegiebrevet tillät en framställning av 2 700 skeppund stångjärn (drygt 360 ton). För tillverkning av knippjärn och spik fanns ingen begränsning. Bruket omfattade även sågverk, tegelbruk, kvarnar och lantbruk. Torsby bruk drabbades av den "järnbruksdöd" som tog sin början under 1860-talet, och år 1878 lades järnbruket ned. Det ersattes med ett träsliperi, vilket drevs fram till slutet av 1920-talet. Idag utnyttjas Röjdälvens fors av ett kraftverk. Torsby bruk har här följt den utveckling som varit vanlig vid värmländska bruk; från järnbruk över träsliperi, till kraftverk. Från bruksperioden finns en del bebyggelse kvar; det är herrgården med smedbostäder och en klensmedja som ligger grupperade runt den del av Röjdälven som var bruksdamm. När järnet fraktades till eller ifrån Torsby valde man vattenvägen som var den smidigaste och viktigaste förbindelsen med yttervärlden. Längs Röjdälvens utlopp, vid nuvarande Holländergatan, ligger Torsby bruks gamla utskeppningshamn. Vid kajen finns magasin kvar som använts till förvaring av järnprodukter och senare som massamagasin åt träsliperiet. Från slutet av 1800-talet till mitten av 1900-talet har hamnen även nyttjats av passagerarbåtar.

Under slutet av 1800-talet grundades flera andra industrier i Torsby bl a sågverk och bryggerier. Sågverken finns fortfarande kvar. Notnäs Ångsåg som

startades i slutet av 1880-talet är idag Torsbys största industri och ett av Värmlands största sågverk. Däremot har bryggerierna fört en tynande tillvaro under 1900-talet. Idag har även det sista slagit igen, byggeriet som startades år 1897 i Skalleby och slutade som en del av Prippskoncernen.

Torsby har, som tidigare nämnts, sedan länge varit en marknads- och handelsplats för den omkringliggande skogs- och jordbruksbygden. Från 1876, vid den tid då tätorten börjar växa fram, har den hållits på den öppna plats som nu är Gamla Torget. Hit flyttade brukspatron Levgren åren 1872-76 fyra hus från landsbygden för att de skulle inrymma post, brukshandel, apotek och brukshotell. Husen står fortfarande kvar och det är kring dessa som bebyggelsen i tätorten har vuxit fram. Fram till år 1915 när järnvägen från Kil och Sunne stod klar, byggde man längs med det som idag är Kyrkogatan, Hantverkargatan och Östmarksvägen. Området, som ägdes av kyran och bruket, var i stort sett orörd hagmark. Här byggdes bostadshus, affärs- och hantverkarhus. Stigar och vägar fick invånarna själva trampa upp till de nybyggda husen. Nybyggnationen under slutet av 1800-talet kan närmast betecknas som "vild". Stadsplan saknades och folk placerade husen efter eget tycke. År 1909 blev Torsby municipalsamhälle och omkring 1920 upprättades stadsplan och man fick vatten och avlopp. Det Torsby som en gång var liktydigt med järnbruket hade börjat växa och blivit ett betydelsefullt samhälle för norra Värmland. Här finns idag flera småindustrier, affärer, post och bank, bibliotek samt annan service. Sjukvården har alltid varit ett viktigt inslag i Torsby och detta avspeglar sig även i bebyggelsen. Sjukhemmet vid Håksvägen t ex, byggdes redan 1876. Idag är landstinget den största arbetsgivaren i området.

Sedan 1974 är Torsby centralort i Torsby kommun, en kommun som täcker 1/4 av Värmlands yta, från Torsby i söder till norska gränsen i norr. I kommunen ingår (från norr till söder) socknarna Norra Finnskoga, Södra Finnskoga, Dalby, Nyskoga, Norra Ny, Vitsand, Östmark, Lekvattnet och Fryksände. Kommunen har ca 15 000 invånare, varav drygt 4 000 bor i Torsby tätort.

TORSBY

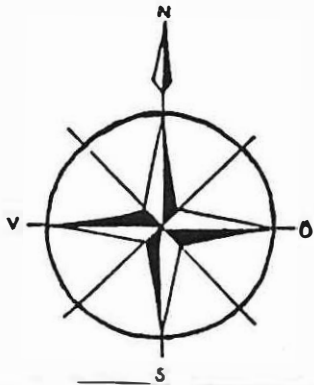

SKYDDSVÄRDA MILJÖER

- Inventerad fastighet
- Skyddsvärd miljö

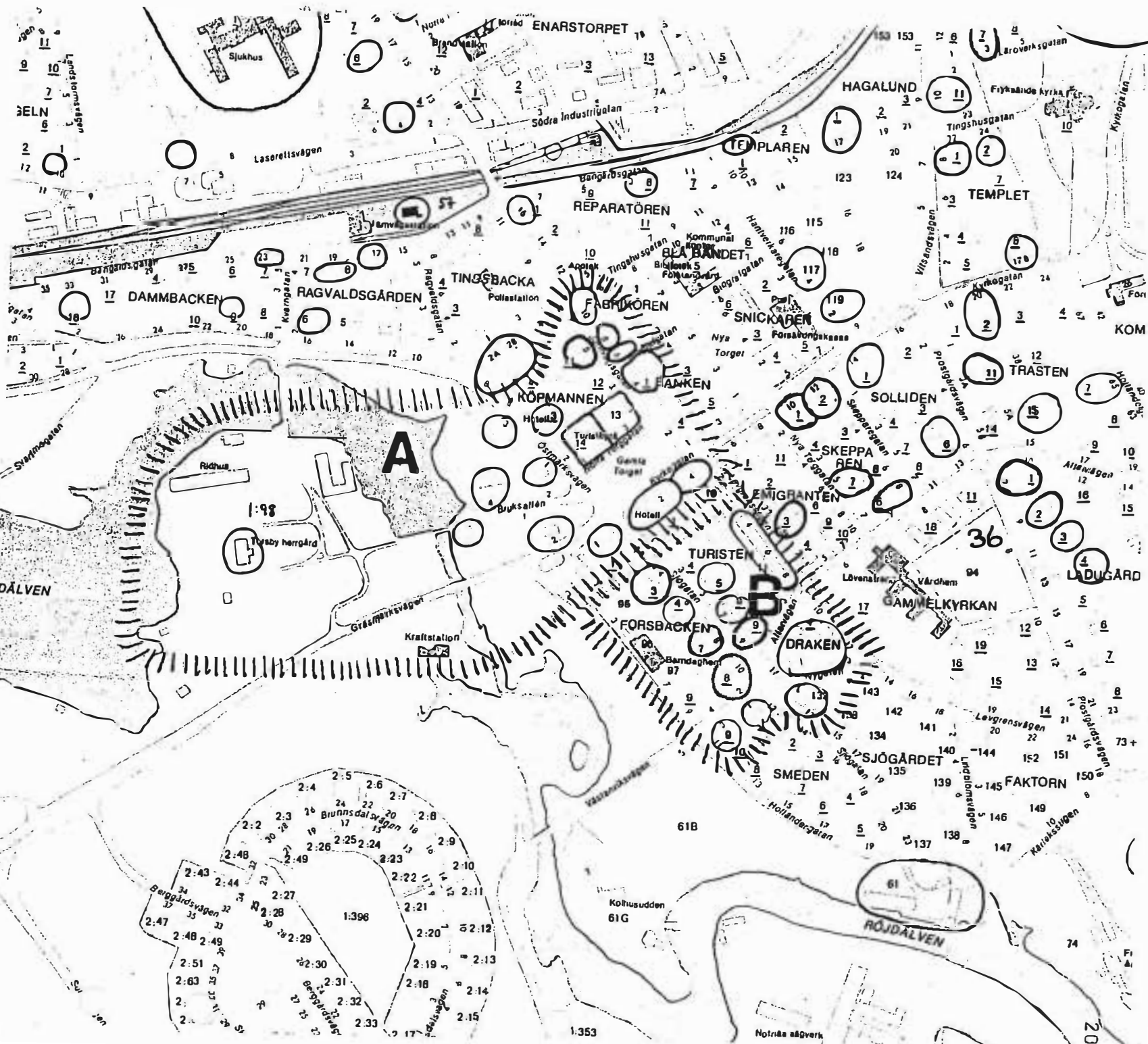

1:98

1:98

1:481  
1:480  
1:479

1:456  
1:457  
1:458  
1:459

1:460  
1:461  
1:462

2:4  
2:5  
2:6  
2:7  
2:8  
2:9  
2:10  
2:11  
2:12  
2:13  
2:14  
2:15  
2:16  
2:17  
2:18  
2:19  
2:20  
2:21  
2:22  
2:23  
2:24  
2:25  
2:26  
2:27  
2:28  
2:29  
2:30  
2:31  
2:32  
2:33

1:396

1:353

20

## SKYDDSVÄRD MILJÖ

Det är ur både bevarande- och planeringssynpunkt fördelaktigt att satsa på miljöer där det ingår ett flertal för tätorten karaktäristiska objekt. Sådana områden, där byggnader, trädgårdar, äldre vägnät m m visar upp kulturlandskapet från olika tidsperioder, har och kommer att få stor vetenskaplig och pedagogisk betydelse. Inte minst värdefulla blir de som rekreationsområden. Detta arbete har bl a syftat till att avgränsa sådana miljöer, som underlag för bevarandeområden i den fysiska planeringen. Denna planering bör utformas och anpassas så att den inte onödigtvis förminska områdenas kulturhistoriska och miljömässiga värden. Inom Torsby tätort har en skyddsvärd miljö avgränsats. Miljön utgörs av Torsby herrgård, Bruksallén, Gamla Torget och Forsbacken. Dessutom har ett antal beaktansvärda byggnader valts ut. Se karta sist i rapporten.

### **Torsby Herrgård - Bruksallén - Gamla Torget - Forsbacken**

När man kommer till Torsby från väster längs Gräsmarksvägen är herrgården något av det första man möter. Den är belägen på en gräsbevuxen höjd med utsikt över trakten och på tre sidor omfluten av Röjdälven eller Torsbyälven som den också kallas. Herrgården är omgiven av en trädgårdsanläggning med lekstuga och ett flertal uthusbyggnader, bl a ladugård, stall och bryggghus. Det som för övrigt finns kvar av den ursprungliga bruksbebyggelsen ligger på älvens östra sida. En liten klensmedja, två arbetarlängor, de s k "smebyggingarna" och gamla bruksskolan ligger längs Bruksallén. Herrgårdens placering på en höjd markerar dess status gentemot den övriga bruksbebyggelsen. Över älven leder en mindre bro. Idag är bron flyttad något söderut, vilket gjort att något av sambandet mellan herrgårdsbyggnaden och den övriga bruksmiljön gått förlorat. Tidigare gick vägen i rak linje från herrgården över bron och fortsatte längs allén till Gamla Torget. Man kan fortfarande se spår av den gamla vägsträckningen. Allén finns kvar på den östra sidan av älven, men på västra sidan, herrgårdssidan, är alléträden borta. Andra träd har vuxit upp och skymmer herrgårdsbyggnaden. Den sociala och ekonomiska maktstruktur som avspeglar sig i förhållande mellan herrgårdsbyggnaden och arbetarbostäderna har på detta sätt delvis brutits, men består fortfarande i färgval och arkitektonisk utformning. Den ursprungliga kompositionen har varit medveten och speglar väl sin tids värderingar och patriarkaliska samhällsstruktur.

Söder om klensmedjan längs älvpromenaden finns lämningar efter det som en gång varit järnbodar, kolhus och smedja.

Gamla Torget som ligger vid Bruksalléns slut har även det anknäytning till bruket. Runt denna plats lät brukspatron Levgren under åren 1872-76 uppföra fyra hus. Husen flyttades från bl a Västanå och Kristinefors herrgårdsanläggningar för att i Torsby funera som hotell, apotek, brukshandel och postlokal. Husen ligger i kvarteren Köpmannen, Forsbacken och Turisten och är numrerade 3, 8, 9, 36 på kartan och i förteckningen över särskilt beaktansvärda byggnader.

Den övriga bebyggelsen i området är av varierande ålder och karaktär. Bland de nyare husen finns exempel på en för miljön väl anpassad arkitektur. Men här finns även hus som smälter dåligt in i den äldre bebyggelsen. Området är den miljö kring vilken Torsby tätort vuxit fram och intar därför en särställning i kommunens historia. Av denna anledning är det särskilt viktigt med hänsyn och anpassning till den äldre bebyggelsen.

Området söder om Gamla Torget omfattar större delen av kvarteren Forsbacken och Turisten, hela kvarteret Draken och delar av kvarteren Smeden och Sjögårdet. Inom området finns en femvägskorsning som fått det inofficiella namnet "Gures ros" efter kommunalrådet Guri i Torsby.

Här låg enligt en karta från 1600-talet de äldsta gårdarna i Torsby. Numera har området en helt annan karaktär. Det är byggt under åren 1944 - 1959. Här finns både fristående enfamiljshus och större hyreshus omgivna av trädgårdar och fria gräsytor. Alla husen präglas av funktionalismens och folkhemmets idealbild av boendet. Husen har putsfasader i en dämpad färgskala och ett mycket återhållet formspråk.

Hyreshuset är dels Turisten 11, Levgrensvägen 4 - 8, dels hela kvarteret Draken. Turisten 11 har i folkmun döpts till "Sjunkande Skeppet", då byggnadskroppen följer slutningen ner mot kvarteret Draken. Draken består av fyra hyreshus grupperade kring en öppen gård. Entréerna är vända in mot den delvis gräsbevuxna gården.

Miljön är stillsam och upplevs som vilsam i kontrast till torgets och övriga centrums intensitet.

174  
 Kartan över byggnaderna vid Larby Brub uppdrattad 4/8 1894 av J.A. Nilsson.  
 Approx. skala 1/3000.

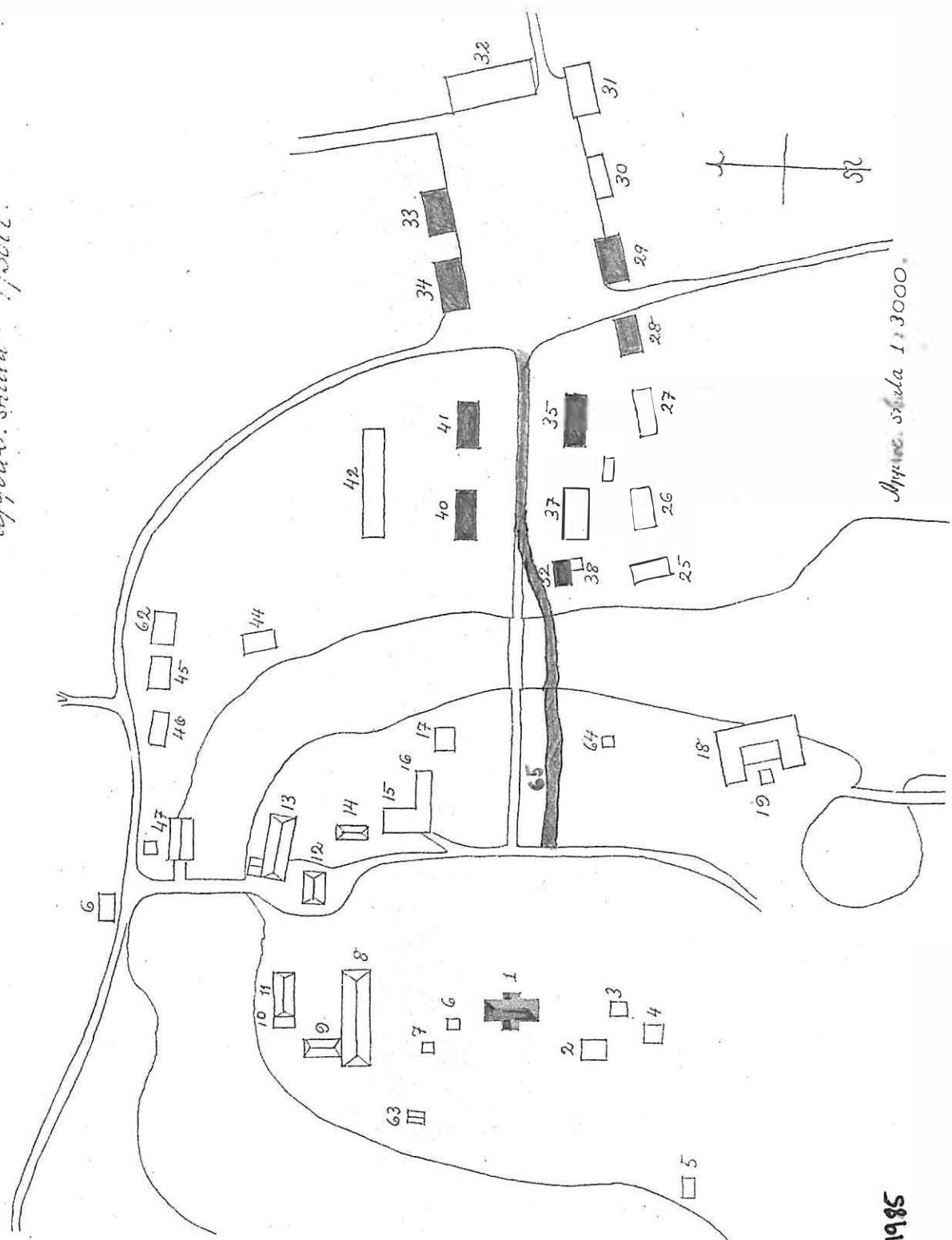

1. Corps de Logis.
2. Stokbod.
3. Redbod.
4. Bryggstuga.
5. Gårdstuga.
6. Drövel.
7. Ladugård.
8. Skjul.
9. Bod.
10. Bost. hus.
11. Tröskverk.
12. Redskapsbod.
13. Stall.
14. Vagnskjul.
15. Drängstuga.
16. Maskinfabrik.
17. Magasin.
18. Förlägg.
19. Månsmagasin.
20. Faktori.
21. Trömbod.
22. Förlägg.
23. Vagnstuga.
24. Vagnstuga.
25. Vagnstuga.
26. Vagnstuga.
27. Vagnstuga.
28. Vagnstuga.
29. Vagnstuga.
30. Vagnstuga.
31. Vagnstuga.
32. Vagnstuga.
33. Vagnstuga.
34. Vagnstuga.
35. Vagnstuga.
36. Vagnstuga.
37. Vagnstuga.
38. Vagnstuga.
39. Vagnstuga.
40. Vagnstuga.
41. Vagnstuga.
42. Vagnstuga.
43. Vagnstuga.
44. Vagnstuga.
45. Vagnstuga.
46. Vagnstuga.
47. Vagnstuga.

Approx. skala 1/3000.

65. Vägsträckning 1985

De med svart ifyllda byggnaderna finns fortfarande kvar.

Rekommendation: Området har stort historiskt värde för Torsby. Det är av största betydelse att man bevarar den äldre bebyggelse som fortfarande finns kvar inom området. Detta gäller inte bara de byggnader som i denna inventering utpekats som "särskilt beaktansvärda", utan i princip all äldre bebyggelse. Nybebyggelse bör utformas i överensstämmelse med den övriga miljön och ansluta sig till den äldre bebyggelsens storlek, proportioner, materialval och placering. Det är också väsentligt att man inte bygger bort de gårdar och bakgårdsmiljöer som fortfarande finns kvar. Uthuslängor, magasin och öppna gårdar utgör en viktig del i området, då de tillsammans med bostads- och affärshusen skapar en mer varierad och levande kulturmiljö.

Det är viktigt att samtliga "funkishus" får behålla sin ursprungliga karaktär med ospröjsade fönster, tidstypiska balkonger, platta tak och andra detaljer som är väsentliga för helhetsintrycket. För alla byggnader inom området som har putsad fasad är det av största vikt att detta inte bryts genom att husen kläs in med konststen, träpanel eller dylikt. Vid en eventuell tilläggsisolering bör den ske från insidan. Färgerna bör även i fortsättningen hållas i ljusa, något dämpade toner i vitt-gult-brunt skalan. Det är även av stor betydelse att vägsträckningar, trädgårdar och grönområden får behålla sitt ursprungliga utseende och omfattning.

## FORNLÄMNINGAR

I det följande framläggs förteckning över de anläggningar, vilka upptagits vid riksantikvarieämbetets fornminnesinventering inför utgivandet av ekonomiska kartan över Torsby tätort i Fryksände socken år 1966. De angivna numren hänför sig till ämbetets fornminnesregister och är den officiella beteckning respektive fornlämning erhållit.

Inom inventeringsområdet i Torsby tätort finns endast ett fåtal registrerade anläggningar. Den enda som påträffats som härrör från förhistorisk tid är ett gravröse strax öster om Kollsbergs hembygdsgård. Fornlämningen har på den tryckta ekonomiska kartan lagts in i skalentligt storlek och markerats med ett "run-R".

I förteckningen finns även två tidigare kyrkplatser för Fryksände kyrka samt två milstolpar belägna öster respektive väster om tätorten.

### Fornlämningsanalys

De långsträckta Frykensäarna har under förhistorisk tid haft stor betydelse för bebyggelsens utbredning och koloniseringen av länets nordligare bygder. Talrika fynd av framförallt stenyxor vittnar om att detta skett redan under stenåldern. På olika håll kring Frykens nordspets och Rördån förekommer de i sådana koncentrationer att det är rimligt att anta att de utgör spår från boplatser. Fynden har framkommit vid en pågående inventering av stenåldersboplatser i länet och har ännu inte hunnit bearbetas, varför man ännu inte kan säga någon om boplatsernas utsträckning. I övrigt föreligger från skilda delar av kommunen ett stort antal lösfynd i form av yxor m m från stenåldern och det är troligt att många av dem också härrör från boplatser, men utan en systematisk genomgång av materialet kan detta inte avgöras. Det bör i detta sammanhang påpekas möjligheten av att man vid markarbeten av olika slag kan påträffa rester av förhistoriska boplatser. Som regel utgörs dessa rester av härdar, kol- och sotlager, föremålsfynd eller ev riklig förekomst av skärvsten. Några gravar som kan hänföras till stenåldern har inte påträffats inom kommunens gränser.

Fryken utgör också centralbygd för förekomsten av gravrösen i länet. Dessa återfinns vanligen nära vattnet anlagda på klippfyllor eller avsatser på bergssidorna med vidsträckt utsikt över vattenytan. Inom inventeringsområ-

det förekommer endast ett röse men snarlika anläggningar finns bl a vid Oleby på sjöns östra sida. Rösen utgör bronsålderns karaktärsgravar och innehåller vanligen brandgravar med brända ben, kol och eventuella föremål.

Vid tiden för Kristi födelse och ett årtusende framåt kom bebyggelsen med all sannolikhet att koncentreras till det som utgör dagens bosättningsområden. Några gravanläggningar som med säkerhet kan föras till denna tid har hittills inte kunnat konstateras i trakten.

Från historisk tid märks två tidigare kyrkplatser för Fryksände kyrka. En medeltida täljstensdopfont visar att Fryksände haft kyrka sedan åtminstone 1250-talet men om denna är identisk med den kyrka som på 1640-talet fanns i kvarteret Gammelkyrkan är ovisst. Vid markarbeten på tomten för stadsäga 94 har påträffats spår efter begravningar. 1745 byggdes en ny och större kyrka strax nordost härom på den södra delen av nuvarande kyrkogård. Denna kyrka revs och inventarierna auktionerades bort kring 1898 när den idag befintliga kyrkan stod klar. Från 1700-talskyrkan har bevarats ett par målningar förvarade i Kollsbergs hembygdsgård, en snidad dörr finns i en ladugård i Åshagen.

Från 1700-talet härrör också de två milstolparna som är belägna i utkanten av tätorten. Dessa är uppförda på traditionellt sätt i kallmurade postament och markerar delar av det dåtida vägnätets sträckning.

## FORN LÄMNINGAR

Förteckning över de objekt som är upptagna i riksantikvarieämbetets fornminnesinventering i Torsby 1966.

Fornlämning 4  
Stadsäga 74 L  
Karta 12C 4j

Röse beläget i en sluttning mot söder ca 40 meter väster om "Timmerjokan" vid Kollbergs hembygdsgård. Röset är 9 meter i diameter och 0,8 meter högt. Stenarna är 0,2-0,5 meter.

Fornlämning 5  
Stengård 1:108  
Karta 12C 4j

Milstolpe belägen i park ca 18 meter sydväst om Klippans missionshus. Den är av gråsten och 0,62 meter hög, 0,45 meter bred vid basen och 0,09 meter tjock. Stenen är delvis skadad upptill.

Inskrift:           1776  
                          1/4  
                          .M I L  
                          1767

Postament av gråsten, kallmurat, kvadratisk 1,07 x 1,07 meter höga.

Fornlämning 7  
Vasserud  
Karta 12C 4i

Röjningsrösen ett område med ca 20 röjningsrösen som är mellan 2 till 5 meter i diameter och 0,2-0,5 meter höga. Rösen innehåller allt från småsten till stenar med 0,5 meter.

Fornlämning 36  
Stadsäga 94  
Karta 12C 4i

Plats för gammal kyrka. På denna plats har funnits en kyrka som ersattes omkring 1745 med föregångaren till den nuvarande kyrkan (se nr 37). Spår av kyrkogård har påträffats på platsen. Kvarteret har fått namnet Gammelkyrkan.

Fornlämning 37  
Stadsäga 75  
Karta 12C 4j

Plats för gammal kyrka. På denna plats låg en kyrka som byggdes omkring 1745 för att ersätta den under 36 omnämnda kyrkan. Sedan den nuvarande kyrkan byggts 1896-98 revs 1700-talskyrkan. En del av inventarierna lär ha auktionerats bort och på så sätt spritts i bygden. Ett exempel på detta är en snidad och målad dörr från den gamla kyrkan som hittades i en ladugård i Åshagen. I Kollsbergs hembygdsgård finns ett par målningar från kyrkan.

## FÖRTECKNING ÖVER SÄRSKILT BEAKTANSVÄRDA BYGGNADER I TORSBY TÄTORT

1. Bergsäng 1:22  
Bergebyvägen 8  
Valås  

Bostadshus i en våning med gulmålad lig-gande fasspântpanel och vita omfattningar, brutet tälttak där falsplåten har bytts ut mot plegel (tegelprofilerad plåt), sex takkupor med rundad översida runt om. Veranda med balkong på östra sidan och liten utbyggnad med entré på norra sidan. Byggt på 1920-talet.
2. Fabrikören 17  
Järnvägsgatan 10  
"Wictors hörna"  

Affärs- och bostadshus i 3 1/2 våning med butikslokal i bottenplanet. Brutet tak med falsad plåt. Vit och gråputsade fasader och på framsidan två takkupor mellan vilka det finns en fronton med fönster. Huset är inte typiskt för Torsby, men är präglad av tiden och har karaktär av stadsbebyggelse. Huset är unikt i Torsby och säger mycket om det framväxande samhället.
3. Forsbacken 1  
Sjögatan 1  

Lägenheter och affärshus i 2 1/2 våning. Huset flyttades till platsen mellan år 1872-76 och var tidigare huvudbyggnad på Västanå Herrgård. Grå, stående lockpanel och locklistpanel på timmerstomme med vita snickerier samt knutlådor, häng- och vindskivor. (Fint lövsågade fönsteromfattningar finns även på uthuset.) Ett fönster på andra våning är utbytt, vilket liksom butiksfönster bryter stilen. Taket är klätt med falsad plåt. Ett av de första husen i Torsby tätort.

4. Forsbacken 7  
Sjögatan 8

Bostad i 2 våningar med gråbeige putsade och fasader och papptäckt platt tak. På södra sidan finns en envånings utbyggnad med balkong och ett spröjsat smalt fönster med gult, grönt och rosa glas. Ett likadant fönster sitter vid entrén på norra sidan. Huset är uppfört i funktionalistisk stil, troligen på 1940-talet.
5. Forsbacken 8  
Sjögatan 10

Bostad i 2 våningar med gul puts samt gröna och vita fönsterbågar och pappklätt platt tak. På sydöstra sidan finns en envånings utbyggnad, veranda och en balkong som sträcker sig längs med hela husets bredd. Fönstren är ospröjsade i två eller tre lufter och på nordvästra sidan finns ett runt fönster (troligen trappfönster). Huset är uppfört i funktionalistisk stil, troligen på 1940-talet.
6. Fridhem 3  
Holländergatan 10  
"Parkudden"

Bostadshus i 2 1/2 våning med faluröd locklistpanel. Vit veranda och balkong som löper utmed hela ena långsidan. Väggpärtiet bakom veranda/balkong är klädd med liggande stockpanel och fasaden är nedtill avslutad med ett listverk med slät liggande panel. Huset är byggt under 1800-talets andra hälft. Verandan har lövsågerier som påminner om franska liljor, denna har troligen tillkommit vid en senare ombyggnad.

7. Köpmannen 3  
Östmarksvägen 4

Hotell Örnen, byggt i 2 1/2 våning som privatbostad vid sekelskiftet. Fasaden är klädd med liggande och stående fasspânt-panel, målad i ljusblått med vita fönsteromfattningar, hörnpilastrar och profilerad takgesims. Två pilastrar följer upp, och markerar västra sidans fronton. Platt valmat tak täckt med falsad plåt. Flera takfönster varav några har bevarat den ursprungliga halvcirkelformen. Jugendspröjsade fönster. Huset har en välanpassad tillbyggnad i 1 1/2 våning.

8. Köpmannen 13  
Järnvägsgatan 1

Affärs- och bostadshus i 2 1/2 våning som flyttades till platsen år 1872-76 från Kristinefors Herrgård där huset tidigare varit kontorsflygel. Fasaden är klädd med stående pärlspânt och i viss mån masonit, vit med gröna detaljer. Sadeltak. Tillbyggnader och ombyggnader har gjort att huset har mist mycket av sin 1800-tals karaktär men det har fortfarande kvar vindskivornas snickarglädje, och gavel röstets fönster har sin speciella form och omfattning. Huset är i behov av renovering. Fastigheten har stort värde som en av de första byggnader i Torsby tätort.

9. Köpmannen 14  
Norra Torggatan 1

Affärs- och bostadshus i 2 1/2 våning som flyttades till platsen år 1872-76 och var tidigare manbyggnad på "Där Sör i Västanvik". Grå stående locklistpanel på timmerstomme med vita snickerier och knutlådor. Sadeltak med tvåkupigt tegel. Husets snickeridetaljer är likadana som på Köpmannen 13, men är här bättre bevarade. Båda husen tillhör de äldsta i Torsby tätort.

Till huset hör en uthuslänga som för helsemiljön är väl värd att bevara.

10. Ladugårdsgärdet 21  
Kärleksstigen  
"Prostgårdsladugården"
- Kulturhus/utställningshall i 1 1/2 våning och byggt som ladugård till prostgården. Stommen är uppförd i vitputsat tegel och timmer som delvis är panelat. Tvåkupigt tegel på sadeltak. Fönstren har rundad översida och täta spröjsar.
11. Lasarettet 6  
Jämnvägsgränd 17
- Bostadshus byggt i två våningar av grå putsad konststen. Södra ingången är inramad av väggpelare i antik stil. Västra sidan har en utbyggnad i en våning där taket fungerar som balkong/terrass. Taket är platt och täckt med papp. Huset är byggt omkring 1948 efter funktionalismens stilideal.
12. Lärkan 2  
Gärdesgränd 5
- Bostadshus byggt 1935 i 1 1/2 våning. Fasaden är klädd med gulmålade stående locklistpanel. Vita snickerier. På sydsidan finns entré och veranda med balkong, verandan har runda hörnpelare. Valmat tak med enkupigt tegel och takkupor på långsidorna, den västra med sadeltak, den östra med pulpettak.
13. Ragvaldsgården 8  
Bangårdsgatan 19
- Bostadshus uppfört i 1 1/2 våning, gult med vita snickerier. Fasaden är upp till takfoten täckt med träpanel som profilerats för att likna tegel. Gavelröset har stående fasspântpanel. Brutet tak med falsad plåt. Södra sidan har frontespis med brutet tak och solformad "snickarglädje" mellan vindskivorna. Vackra skorstenar.
14. Stadsåga 37  
Lasarettsvägen 13  
Holmesskolan
- Skolbyggnad i 2 1/2 våning, den äldsta byggnaden inom skolområdet. Fasaderna är slätputsade i ljusgrått med rusticerade hörnkedjor. Brutet tak med rokokogavlar, tvåkupigt rött taktegel. I gavelröset finns runda, småspröjsade fönster.



15. Stadsäga 57  
Bangårdsgatan  
Järnvägsstation

Stationshus uppfört i 1 1/2 våning med gul liggande fasspântpanel och vita snickerier. Valmat tak med tvåkupigt tegel. Huskroppen är oregelbunden både i höjd och sidled. Byggnaden ansluter sig väl till den byggnadsstil som är typisk för stationshusen längs Fryksdalsbanen. Huset är byggt omkring 1915.

16. Stadsäga 61  
Holländergatan vid  
Röjdälvens utlopp

Magasin Tre hamnmagasin vid Röjdälvens utlopp där Torsby bruk tidigare hade utskepningskaj. Från 1800-talets slut och fram till mitten av 1900-talet användes hamnen av Fryksdalens Ångbåtsbolag till deras last- och passagerarbåtar.

Magasin 1 i 1 våning, falurött med vita omfattningar, delvis panelad timmerbyggnad (stående lockpanel), Krysspröjsade ljusinsläpp ovanför dörrar, sadeltak med tvåkupigt tegel.

Magasin 2 i 1 våning, uppförd i timmer och plank delvis klädd med faluröd stående slät panel. Sadeltak med tvåkupigt tegel.

Magasin 3 i 1/2 våning, uppförd i timmer med panelad gavelröste. Falurött med vita fönster och dörrfoder, sadeltak med tvåkupigt tegel och lunettfönster i gaveln. Uthuset består av två sammanbyggda huskroppar där den västra delen är något lägre och har en liten frontespis med lastintag på norra långsidan. En fin arbetsplatsmiljö som berättar en viktig del av Torsby historia.

17. Stadsäga 62  
Bruksallén 1  
Bostadshus, f d bruksskolan, i 1 1/2 våning med ljus grå stående lockpanel, sadeltak med enkupigt tegel. Liten veranda med sadeltak, sexrutade fönster. Byggt 1839 med en sal för 60 barn och 4 rum för läraren.
18. Stadsäga 63  
Östmarksvägen 3  
Bruket  
"Smebyggingarna"  
Bostadshus, f d smedbostad i 1 1/2 våning. Faluröd stående lockpanel med vita dörr- och fönsterfoder, sexrutade fönster, ljusinsläpp ovanför entrédörrarna. Sadeltak med enkupigt tegel, två takkupor med lunettfönster på vardera långsidan. Byggt omkring 1830.
19. Stadsäga 63  
Östmarksvägen 3  
Bruket  
"Smebyggingarna"  
Bostadshus. Tjänstebostad i 1 1/2 våning med faluröd stående lockpanel med vita dörr- och fönsterfoder. Entrédörrens foder är kraftigt profilerat. Sadeltak med enkupigt tegel, sexrutade fönster, takkupor med pulpettak. Detta hus är byggt omkring 1945 i en till nr 39 väl ansluten stil.
20. Stadsäga 64  
Bruksallén 4  
Bruket  
"Smebyggingarna"  
Bostadshus. F d smedbostad i 2 1/2 våning med stående lockpanel och vita fönsterfoder. Sadeltak med enkupigt tegel, spröjsade cirkelrunda fönster i gavelröstena. Vid renovering under 1980-talet har man ersatt den traditionella slamfärgen med modern färg som inte har samma ton eller karaktär som falu rödfärg. Troligen byggt vid mitten av 1700-talet.
21. Stadsäga 74 M  
Fridhemsvägen 2  
Torsby prästgård  
Stommen  
Bostadshus i 2 1/2 våning med gul locklistpanel, sadeltak med tvåkupigt tegel. Entré med pelarrad som bär upp balkong. Fönster och dörrar är utbytta. Balkong med veranda på sydsidan. Byggt på 1820-talet.

22. Stadsäga 117  
Hantverkaregatan 4
- Bostadshus i 1 1/2 våning med faluröd stående locklist- och lockpanel med vita omfattningar. Veranda med enklare snickerier, sadeltak med tvåkupigt tegel. Flyttades till platsen från Lysvik i början av 1800-talet enligt nuvarande ägaren.
23. Stadsäga 119  
Hantverkaregatan 2
- Bostadshus i 1 1/2 våning med vitmålade liggande fasspant och liggande pärlspantpanel samt sadeltak med falsplåt. En centrerad frontespis finns på vardera långsidan och ytterligare en på sydöstra sidan. Fönstren i övervåningen är utbytta. Balkong på södra långsidan. Hus är enligt uppgift byggt år 1899 som Torsbys första hus i villastil med "snickarglädje" och torn. Idag finns inte mycket kvar av dessa tidstypiska detaljer, men huset är ändå värt att bevara. Utgör tillsammans med stg 117 en fin miljö.
24. Templet 2  
Tingshusgatan 21  
"Kyrkvallen"
- Bostadshus i 1 1/2 våning som är ett fint exempel på ett litet egnahem. Gult med vita omfattningar, stående locklistpanel och sadeltak med tvåkupigt tegel. Profilerade vindskivor, entré med veranda och överliggande balkong, fint snickeriarbete. Byggt 1936.
25. Templet 8  
Kyrkogatan 17 B
- Bostadshus i 1 1/2 våning med gul stående locklistpanel, vita omfattningar, sadeltak med tvåkupigt tegel. En frontespis på vardera långsidan, den västra med veranda och balkong. Sexrutade fönster. På fastigheten har tidigare drivits en handelsträdgård. Byggt 1933.

26. Torsby 1:13  
Olas väg 13  
"Åsen" (Hallstensgården)
- Bostadshus i 1 1/2 våning, faluröd stående locklistpanel med vita omfattningar. Frontespis på vardera långsidan där den östra frontespisen byggts ut till en mindre vinkelbyggnad med öppen veranda som bottenvåning. Runda och rombiska små fönster i gavelröstena. Byggt 1916.
27. Torsby 1:82  
Oskar Stjernes väg 8  
"Kajsheden"
- Bostadshus byggt 1905 i 1 1/2 våning. Fasaden är klädd med vit liggande fasspântpanel, har våningsband samt sadeltak med korrugerad plåt. En frontespis på vardera långsidan, den södra är utbyggd med öppen veranda på bottenvåningen och glasveranda på andra våningen. Schweizerkors och snickerier mellan vindskivorna i gavelröstena.
- Övriga byggnader på fastigheten: Ladugård, drängstuga och två uthus. Samtliga hus är byggda 1907. Kajsheden är en väl sammanhållen miljö från början av seklet och är värd att bevara som en helhet även om uthusbyggnaderna i sig inte är särskilt beaktansvärda. Fastigheten ligger på en höjd omgiven av nyare bebyggelse.
28. Torsby 1:98  
Bruksallén  
"Smejja"
- Klensmedja i 1 våning med beige puts och faluröd slät panel som täcker gavelröstena vilka avslutas i spetsar. Sadeltak med trekupigt tegel. Byggt på 1840-talet.
29. Torsby 1:98  
Gräsmarksvägen/  
Sunnevägen
- Bostadshus i 1 1/2 våning, gul stående lockpanel med vita omfattningar. Sadeltak, med tvåkupigt tegel, runda väggpelare och en fronton som inramar entrédörren. På västra gaveln en balkong med runda stödpelare. Fönstren är sexrutade. Byggt på 1940-talet.

30. Torsby 1:98  
Torsby Herrgård

Torsby Herrgård Ursprungligen uppförd som bruks- och kontorsbyggnad i en våning. Under slutet av 1700-talet byggdes den om till bostad åt brukspatronen. Omkring 1825 gjordes ytterligare ombyggnader och huset fick sitt nuvarande utseende med frontespis på östra långsidan, stående lockpanel, sadeltak med skiffter och oljemålad fasad. Huset är numera gulmålat med vita knutlådor, lunettfönster i gavelröstena. Västra sidan har en balkong med runda stödpelare. Franska fönster ut mot parken. Idag används huset till restaurang och hotell.

Lekstuga. Fasaden täckt med liggande pärlspåntpanel i gult med vita snickerier. Entré och veranda på östra gavelväggen. Fasaden är rikt utsmyckad med lövsågerier.

Lada/ladugård - Stall

Faluröd träpanel och vit puts på tegel, sadeltak med tvåkupigt tegel.

31. Torsby 1:239  
Åsens väg 7

Bostadshus i 1 1/2 våning med faluröd stående locklistpanel och vita omfattningar. Framsidan (södra sidan) har veranda med fina lövsågerier, tre lunettfönster. Fönster i nedervåningen är utbytta.

32. Torsby 1:258  
Håksvägen 12  
Sjukhemmet

F d sjukhem byggt i slutet av 1800-talet, men mycket förändrat. Ett litet enkelt uthus i fasadtegel med falsat plåttak. Uthuset har kvar sitt ursprungliga utförande.

33. Trasten 7  
Holländergatan 65
- Bostadshus i 2 våningar med puts på tegel och konststen. Platt tak med plåt. På östra sidan finns entré mot gatan med brett profilerat dörrfoder. Här finns även ett dekorativt trappfönster. Västra sidan byggd i vinkel med en pelarstödd balkong ut mot trädgården. Huset är byggt 1952 och representerar den funktionalistiska byggnadsstilen.
34. Trasten 15  
Prostgårdsvägen 5 A
- Bostadshus i 1 1/2 våning, byggt 1911, med liggande fasspântpanel och stående lockpanel, grått med vita omfattningar. Huset är byggt med 1 1/2 vånings utbyggnad vars tak fungerar som balkong. Västra sidan har frontespis och balkong, brutet tak med tvåkupigt tegel. Huset har många fina snickeridetalljer och verkar i stort sett autentiskt. I ett hus finns tapeter kvar från 1911.
35. Triangeln 3  
Lasarettsvägen 14  
"Solgläntan"
- Bostadshus, i 2 våningar, byggt 1942, gulmålat med gröna detaljer. Fasaden av reveterat trä. På östra sidan utbyggd veranda och rum i en våning med balkong. På södra sidan entré med tak och skyddande vägg mot väster. Väggen har ett runt fönster med snedställda spröjsar, påklätt platt tak. Huset har en väl bibehållen funkiskaraktär.
36. Turisten 1  
Kyrkogatan 2  
Hotell Björnidet
- Hotell i 2 1/2 våning. Huset, som tidigare var manbyggnad på Kristinefors herrgård, flyttades till platsen 1872-76. Fastigheten byggdes år 1906 ut åt öster. Grå stående locklistpanel, sadeltak med tvåkupigt tegel och plåt. Fasaden mot gatan på den östra huskroppen har fyrkantiga väggpelare upp mot frontespisen, takkupor på var sida om frontespisen. Fönstren är utbytta. Fasaden var tidigare målad med falu rödfärg. Pelarna var vitmålade.

37. Turisten 10  
Kyrkogatan 10  
"Gamla posthuset"
- Affärs- och bostadshus i 2 1/2 våning. Gul stående pärlspåntpanel och liggande fasspåntpanel med vita detaljer, smalt våningsband. Fasaden mot gaten har frontespis med valmat tak och lanternin. Veranda med balkongräcken i konstsmide, två hörnrisaliter. Sammanlagt finns 15 takkupor runt om. Valmat brutet tak med falsplåt, baksidan har två balkonger och ett sexkantigt trapphus. Huset är byggt 1905 och kallas allmät "Gamla posthuset".
38. Vasserud 3:6  
Skalleby Herrgård
- Bostadshus i 2 1/2 våning, byggt i timmer och klätt med stående lockpanel och vita omfattningar, knutlådor. Sadeltak med enkupigt tegel, profilerade vindskivor. Små 4-rutade runda fönster i gavelröstena, veranda med balkong och entré på den västra långsidan. Huset är nyrenoverat.
- Flygel i 2 1/2 våning med faluröd stående lockpanel och vita omfattningar. Sadeltak med enkupigt tegel, veranda med balkong och entré på södra långsidan. Runda fönster i gavelröstena.
- Uthus/annex i 1 1/2 våning, falurött med vita omfattningar. Uppfört i timmer och delvis täckt med stående slät panel. Sadeltak med enkupigt tegel, ställning för vältingklocka.
39. Västanvik 1:141  
Notnäsvägen 5
- Bostadshus i 1 1/2 våning, uppfört för direktörs-/tjänstebostad till Notnäs Ångsåg. Ligger i direkt anslutning till sågverket. Fasaden är täckt med stående och liggande gul fasspåntpanel, med vita omfattningar och snickerier. Valmat sadeltak med falsplåt. Den sydvästra långsidan

(framsidan) har en centralt placerad risalit. Risaliten har ett stort fönster med avancerad spröjsning och flera mindre fönster i rombisk och romansk form. Husets övriga fönster är utbytta. Entré väster om risaliten med vackert svarvade pelare. Nordöstra långsidan har frontespis med liten balkong, södra gavelsidan har stor veranda. Byggt kring sekelskiftet 1900.

40. Västanvik 1:154  
Västanviksvägen 24

Hela gården

Bostadshus i 1 1/2 våning med vit liggande och stående fasspântpanel och smala våningsband. Sadeltak med tvåkupigt tegel, frontespis på vardera långsidan, den östra med veranda och balkong, liten utbyggnad på västra långsidan, spira vid gavelnocken. Huset verkar vara i stort sett ursprungligt.

Till fastigheten hör också ett falurött uthus/ladugård, byggt i vinkel, med en del av tegel samt stående locklistpanel på regelstomme. Sadeltak med tvåkupigt tegel. På gården finns en källa överbyggd med ett femkantigt uthus. Fasaden är klädd med faluröd stående slät panel, hörnbräderna är vitmålade. Gården bör bevaras i sin helhet.

41. Västanvik 1:520  
Henrik Sörensens väg 15

Hela gården

Bostadshus i 1 1/2 våning med gul liggande och stående fasspântpanel samt stående pärlspântpanel. Vita omfattningar och snickerier, våningsband. En frontespis finns på vardera långsidan där västra frontespisen har schweizerkors i gavelröset. Kolonnuren balkong, sadeltak med tvåkupigt betongtegel. Fönstren är utbytta.

Lillstuga faluröd med vita dörr- och fönsterfoder, stående lockpanel, sadeltak med tvåkupigt tegel. Fina detaljer vid fönster och dörr.

Ladugård, timrad med stående slät panel och slät puts, plåttäckt sadeltak, knutlådor.

Timrat magasin, timrat, falurött med vita omfattningar.

En fin miljö med välhållna byggnader. Förändringarna stör inte helheten och är inte oreparerbara.

42. Ärlan 3  
Vitsandsvägen 26

Bostadshus i 2 våningar med vit puts och gröna omfattningar med plåttäckt tak. På västra sidan veranda med entré och balkong. Ett runt fönster med sidoställda spröjsar i verandaväggen. Byggt på 1940-talet i funktionalistisk stil.

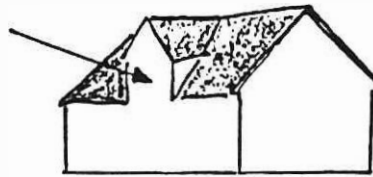
ORDFÖRKLARINGARFrontespis

Fronton - Triangel- eller segmentformat överstycke med fri placering ovanför en byggnads taklist eller som krön ovanför dörr- eller fönsteröppning.

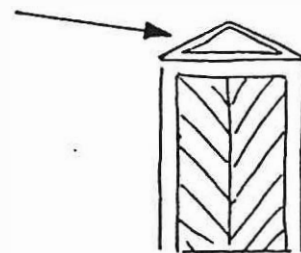

Funktionalism - Funkis - Stilriktning inom arkitektur och konstindustri där funktionen står i centrum. "Det ändamålsenliga är det sköna".

Gavelröste - Gavelröste är det streckade partiet av gavelväggen.

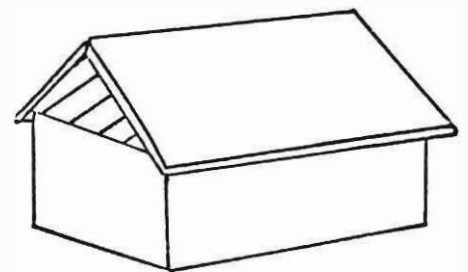

Gesims - Horisontellt placerat listverk, ofta direkt under taket.

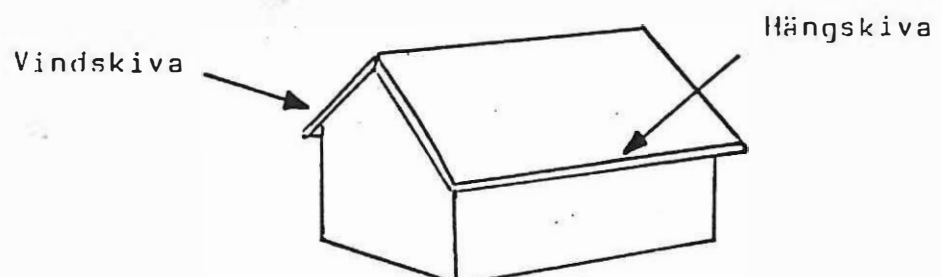
Hängskiva

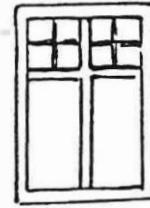

Knutlådor - Panel som täcker knutkedjorna på timrade hus. Skjuter ut något framför den övriga huskroppen. Se även pilaster.

Lanternin - Liten taköverbyggnad med ljusöppning/fönster.



Lunettfönster

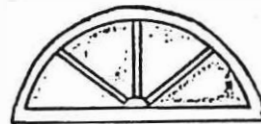

Lövsågeri - "Snickarglädje" - utsågade detaljer i trä, ofta på verandor och kring fönster på hus från slutet av 1800-talet.

Paneltyper

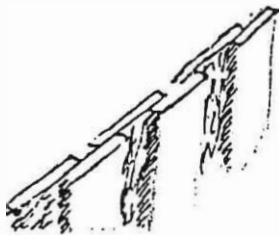

Lockpanel

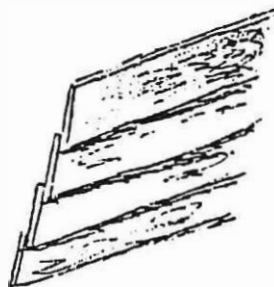

Panel på förvandring



Lockläckt

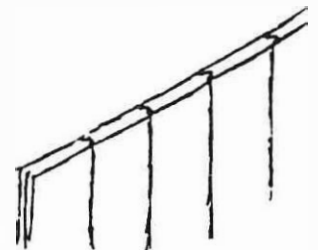

Spåntad panel



Fasspânt

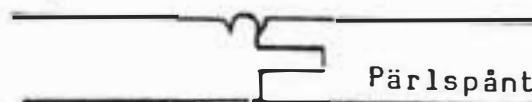

Pärllspânt

Pilaster - Flat pelare som skjuter ut något framför väggen. På knuttimrade hus är pilastrarna ofta placerade så att de döljer knutskallarna. Se även knutlådor.

Revertering - puts på trähus

Risalit - En svagt utskjutande del av huskroppen. Ofta centralt placerad, som betoning av byggnadens mittparti.

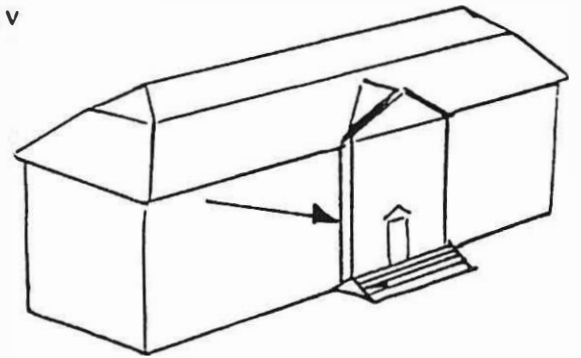

Schweitzerkors - Korsformade snickerier i gavelrösternas spets.

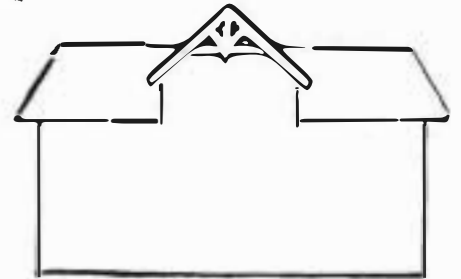

Spröjsat - Trä- eller blylist som infattar små glasrutor i ett fönster.

### Taktyper



Pulpettak    Tälttak    Valmat brutet tak



Valmat tak    Sadeltak    Brutet tak

## KÄLL- OCH LITTERATURFÖRTECKNING

- |  |   |
|--|---|
| Eles, Håkan red                                      | Byggnadsvård<br>Värmland förr och nu 1987<br>Ystad 1988   |
| Furuskog, Jalmar                                     | De Värmländska Järnbruken<br>Filipstad 1924   |
| Gustafsson, G Björnstad, A                           | Skansens handbok i vården av gamla<br>byggnader, Forum 1981   |
| Hidemark, Ove m fl                                   | Så renoveras torp och gårdar<br>Finspång 1982   |
| Hillgren, Anders red                                 | Ditt Värmland. Kulturmiljöprogram<br>för Värmland och Värmlänningar. Första<br>delen. Kulturmiljöenheten, Länsstyrelsen<br>i Värmlands län<br>Karlstad 1988 |
| Länsstyrelsen och<br>byggnadsnämnderna i<br>Värmland | Bygga i Värmlandsbygd<br>Sunne 1984   |
| Persson, Tryggve                                     | Fryksdalsbygden, artikelserie 1979  |
| Riksantikvarieämbetet                                | Kulturminneslagen. Sammanställning<br>1989  |
| Thurell, Sören                                       | Vård av trähus. En handbok i vård och<br>upprustning av gammal träbebyggelse<br>Falköping 1975  |
| Torsby förr och nu 1973 - 1982                       |   |

### Övriga källor

Arkivalier ur Värmlands museums samlingar, Fryksände socken